

MK1A & MK1B MONTAGEANLEITUNG

Fingersafe ist einfach anzubringen und sehr zuverlässig, wenn korrekt montiert. Es ist von höchster Bedeutung, dass diese Anleitung sorgfältig befolgt wird. Wir übernehmen keine Verantwortung oder Haftung für inkorrekte Montage. Fingersafe kann an 95 % der heutigen Türen angebracht werden. Bitte wenden Sie sich jedoch um Hilfe an uns, wenn Sie Türen der folgenden Art haben: Doppel-Pendeltüren, Türen mit Hebe-/Senkscharnieren, Schiebetüren.

Zur Montage von Fingersafe benötigte Werkzeuge

1. Akku-Bohrschrauber (oder Schraubenzieher)
2. Stanleymesser (die Klinge immer scharf halten)
3. Kräftige Schere oder Blechschere
4. Pozidriv-Schraubendreher
5. Bleistift
6. Selbstbohrende Schrauben für Holz-, Metall- & Aluminiumtüren (mitgeliefert)

Bestandteile von Fingersafe

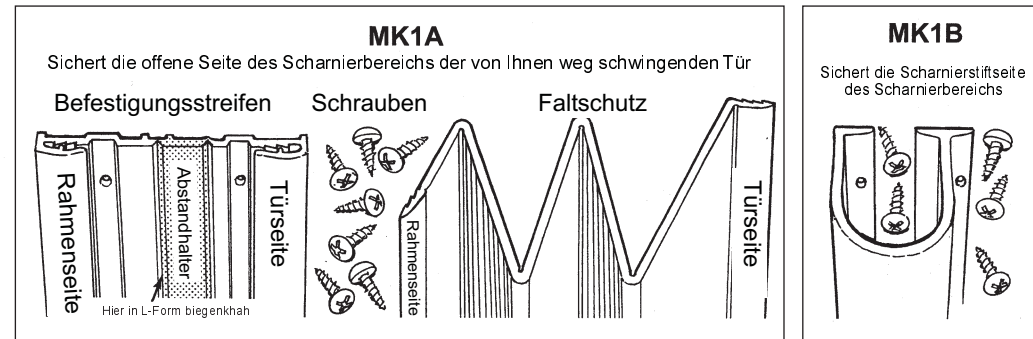

MK1A CHECKLISTE VOR DER MONTAGE

1. Überprüfen Sie die Stabilität der Tür und Scharniere, indem Sie die Tür zu einem Winkel von 45 Grad öffnen und sanft aber fest seitlichen und abwärts gerichteten Druck ausüben. Dies wird zeigen, ob Instabilitäten oder Schäden an Tür oder Rahmen bestehen, die repariert werden müssen, bevor Sie anfangen können. Falls ein Schließer an der Tür angebracht ist, müssen Sie prüfen, ob er korrekt funktioniert. Wenn die Tür ohne Fingersafe einfach schließt, wird dies auch nach seiner Montage der Fall sein.
2. Legen Sie nach Durchführung der nötigen Türwartung alle Werkzeuge auf der Seite der Tür, die von Ihnen weg schwingt, zurecht und machen Sie die Tür fest zu.
3. Messen Sie (bei fest geschlossener Tür) die Tür von unten bis oben und schneiden Sie dann – unter Berücksichtigung von Passungsspiel – den Befestigungsstreifen und das Modul (den Faltschutz) falls nötig auf die richtige Länge zurecht.

WIR ÜBERNEHMEN KEINERLEI HAFTUNG, WENN DIESE ANLEITUNG NICHT BEFOLGT WIRD.

MK1B Montage für standardmäßige Anschlagtür

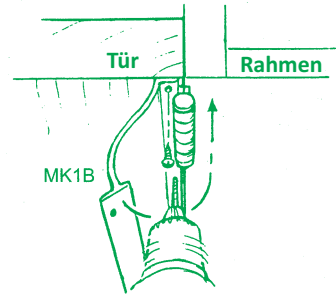
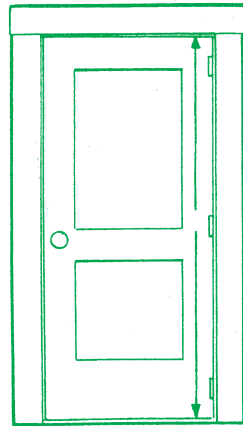

Die L-förmige Kante an die Türseite der Scharniere anlegen und mit dem oberen und unteren Rand der Tür ausrichten. Mit TEK-Schneidschrauben gut befestigen.

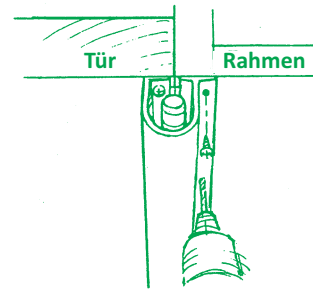

MK1B über die Scharniere rollen und die T-Form an die Scharniere auf der Rahmenseite anlegen. Oben und unten mit der L-Form ausrichten. Mit TEK-Schneidschrauben befestigen und die Schutzmembran aus Zellophan entfernen. Jetzt sind Sie "fingersicher".

Messen Sie die Türhöhe auf der Scharnierseite. Schneiden Sie MK1B rechtwinklig auf diese Länge zu.

Anbringungstipps

Für maximalen Schutz und höchste Strapazierfähigkeit müssen L und T parallel zur Tür und zueinander liegen. Die Schrauben auf der L-Seite müssen aus offensichtlichem Grund als erste eingesetzt werden.

Typische Montage

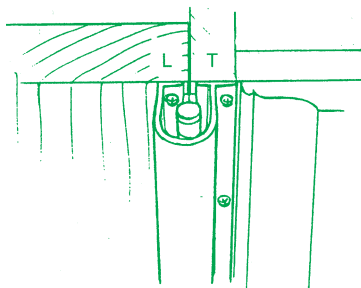

MK1B muss rechtwinklig auf die obere und untere Kante der Tür ausgerichtet zugeschnitten werden.

Ausnahmefall

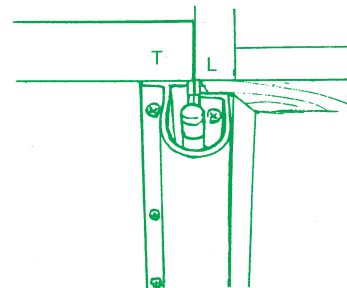

Zargenrahmen mit umgekehrt angebrachtem MK1B – wegen begrenztem Platz auf der Rahmenseite.

MK1A Montageanleitung für standardmäßige Anschlagtür

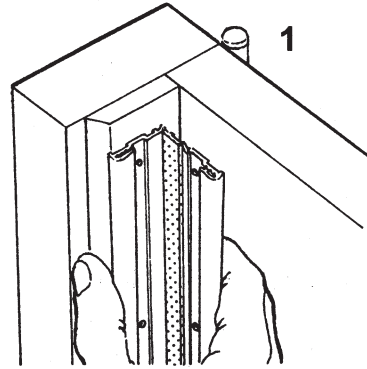
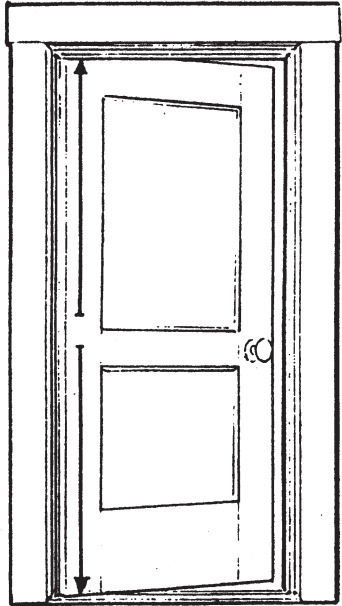

Schießen Sie die Tür und biegen Sie den Befestigungsstreifen in L-Form. Sie werden jetzt zwei Teilabschnitte haben, von denen einer breiter als der andere ist. Halten Sie den Streifen wie gezeigt in die Ecke von Rahmen und Tür und achten Sie darauf, dass der breitere Abschnitt auf der Türseite zu liegen kommt.

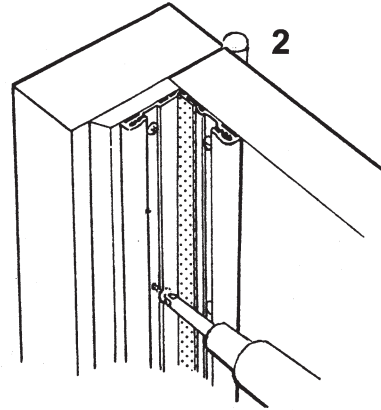

Halten Sie den Befestigungsstreifen weiterhin in Position und setzen Sie, vom Zentrum des Streifens nach unten arbeitend, wechselseitig TEK-Schrauben bis zum Fuß der Tür ein. Wiederholen Sie anschließend den Vorgang von der Mitte aus.

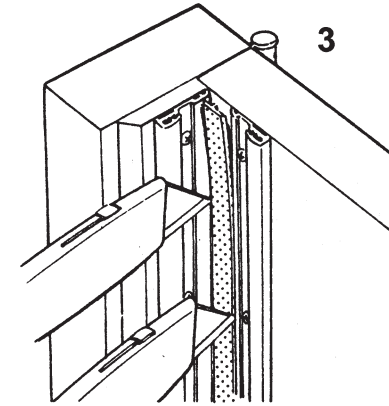

Trennen Sie mit dem Stanleymesser Streifen an der Ecke ab und entfernen Sie den Abstandhalter von der Tür (wenn der Streifen nicht entfernt wird, wird die Tür nicht schließen).

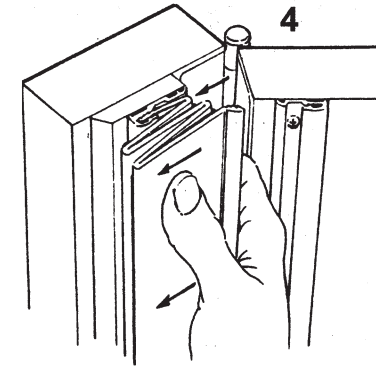

Öffnen Sie die Tür auf einen Winkel von 90 Grad und richten Sie den 1 Zoll (254 mm) Abschnitt des Faltschutzes an der Rahmenseite des Befestigungsstreifens aus. Schnappen Sie ihn dann von oben nach unten ein.

Anbringungstipps:

Bitte beachten Sie insbesondere auch die Anweisungspunkte Nr. 3 und Nr. 6.

Nach Anbringung des Befestigungsstreifens muss der 1 Zoll (254 mm) Abschnitt des Faltschutzes ZUERST auf der RAHMENSEITE des Befestigungsstreifens eingeschnappt werden (s. Nr. 4).

Wenn die Fingersafe-Module einschnappen, signalisieren 3 gut hörbare Klicks pro Seite die erfolgreiche Montage.

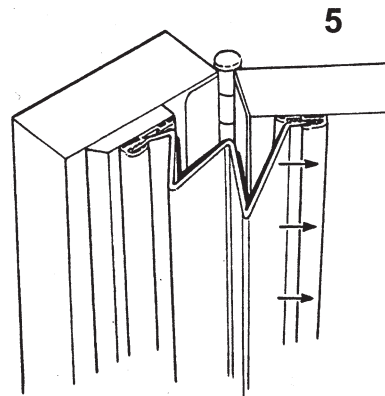

Setzen Sie die den 3 Zoll (762 mm) Abschnitt von Fingersafe in den türseitigen Befestigungsstreifen ein.

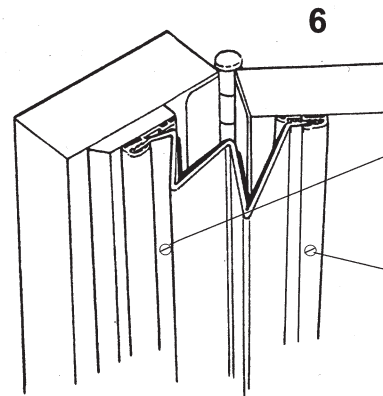

Die TEK-Feststellschrauben immer durch den Befestigungsstreifen und durch Fingersafe schrauben.

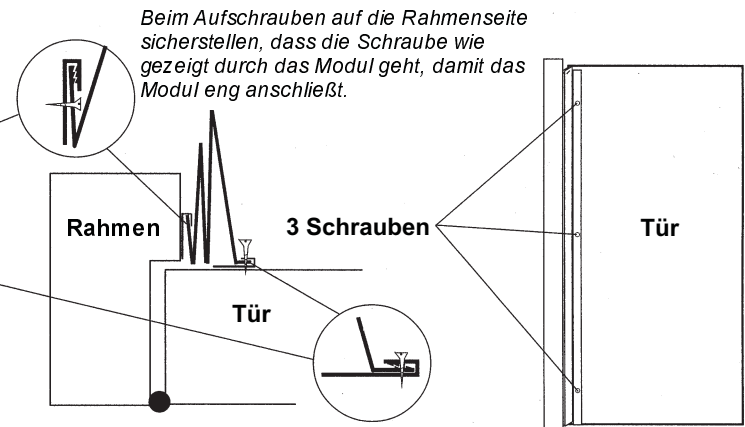

Beim Aufschrauben auf die Rahmenseite sicherstellen, dass die Schraube wie gezeigt durch das Modul geht, damit das Modul eng anschließt.

Beim Anschrauben auf der Türseite sicherstellen, dass die drei Schrauben in den Clip und das Modul eingesetzt werden. Auf der Rahmenseite wird nur durch das Modul geschraubt, damit der Streifen bei Schließung flach am Rahmen anliegt.

DAMIT DIE 2-JÄHRIGE GARANTIE IN KRAFT TRITT, MUSS DIESE ANLEITUNG GENAUESTENS BEFOLGT WERDEN.